

**BEDIENUNG UND INSTALLATION
OPERATION AND INSTALLATION
UTILISATION ET INSTALLATION
BEDIENING EN INSTALLATIE
OBSLUHA A INSTALACE
KEZELÉS ÉS TELEPÍTÉS**

Geschlossener (druckfester) Warmwasser-Kleinspeicher | Sealed unvented (pressurised) small water heaters | Petit chauffe-eau ECS (sous pression) | Gesloten (drukvast), kleine warmwaterboiler | Malý tlakový zásobník teplé vody | Kisméretű zárt (nyomás alatti) elektromos vízmelegítő

- » SHU 5 SLi comfort
- » SHU 5 SL GB

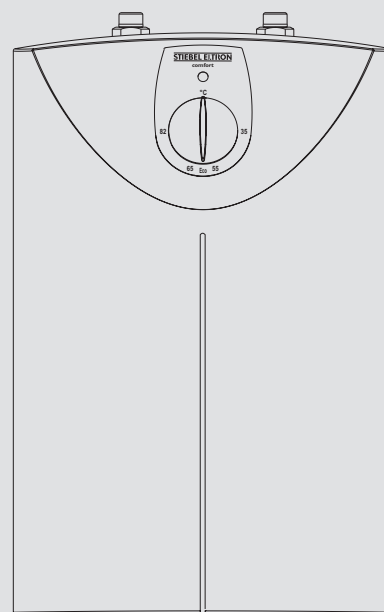

STIEBEL ELTRON

BIJZONDERE INFO

BEDIENING

1. Algemene aanwijzingen	30
1.1 Veiligheidsaanwijzingen	30
1.2 Andere aandachtspunten in deze documentatie	30
1.3 Maateenheden	30
2. Veiligheid	30
2.1 Voorgescreven gebruik	30
2.2 Veiligheidsaanwijzingen	30
2.3 Keurmerk	31
3. Toestelbeschrijving	31
3.1 Bediening	31
4. Reiniging, verzorging en onderhoud	31
5. Problemen verhelpen	31

INSTALLATIE

6. Veiligheid	32
6.1 Algemene veiligheidsaanwijzingen	32
6.2 Voorschriften, normen en bepalingen	32
6.3 Aanwijzingen voor de veiligheidsgroep	32
7. Toestelbeschrijving	32
7.1 Inhoud van het pakket	32
7.2 Noodzakelijk toebehoren	32
8. Voorbereidingen	32
8.1 Montageplaats	32
9. Montage	33
9.1 Veiligheidsgroep monteren	33
9.2 Montage van het toestel	33
9.3 Wataansluiting	33
9.4 Elektrische aansluiting	34
10. Ingebruikname	34
10.1 Eerste ingebruikname	34
10.2 Opnieuw in gebruik nemen	34
11. Instellingen	34
11.1 Temperatuurbegrenzing instellen	34
12. Buitendienststelling	35
13. Storingen verhelpen	35
13.1 Veiligheidstemperatuurbegrenzer activeren	35
14. Onderhoud	35
14.1 Het toestel aftappen	35
14.2 Toestel openen	35
14.3 Toestel ontkalken	35
14.4 Aardleiding controleren	35
14.5 Aansluitkabel vervangen	35
14.6 Temperatuursensor in scherm pijp positioneren	36
15. Technische gegevens	36
15.1 Afmetingen en aansluitingen	36
15.2 Elektriciteitsschema	36
15.3 Opwarmdiagram	37
15.4 Plaatselijke vergunningen en certificaten	37
15.5 Extreme werkings- en storingsomstandigheden	37
15.6 Gegevens over het energieverbruik	37
15.7 Gegevenstabel	37

GARANTIE

MILIEU EN RECYCLING

MONTAGESJABLOON (IN HET MIDDE VAN DEZE HANDLEIDING)

BIJZONDERE INFO

- Het toestel kan door kinderen vanaf 3 jaar, alsmede door personen met verminderde fysieke, sensorische of geestelijke vermogens of met een gebrek aan ervaring en kennis gebruikt worden, wanneer er toezicht op hen gehouden wordt, of wanneer ze met betrekking tot het veilige gebruik van het toestel geïnstrueerd zijn en de gevaren die daaruit ontstaan, begrepen hebben. Kinderen in de leeftijd van 3 tot 8 jaar mogen alleen de kraan bedienen die op het toestel aangesloten is. Kinderen mogen niet met het toestel spelen. Kinderen mogen zonder toezicht geen reiniging of gebruikersonderhoud uitvoeren.
- Bij vaste aansluiting op het elektriciteitsnet via een aansluitdoos moet het toestel met een afstand van minstens 3 mm op alle polen van het elektriciteitsnet kunnen losgekoppeld worden.
- De aansluitkabel mag bij beschadiging of vervanging alleen vervangen worden door een origineel onderdeel en door een installateur die daartoe door de fabrikant gemachtigd is.
- Monteer het toestel zoals beschreven in het hoofdstuk "Installatie/montage".
- Neem de maximaal toegelaten druk in acht (zie hoofdstuk "Installatie/technische gegevens/gegevenstabel").
- Het toestel staat onder druk. Tijdens verwarming druppelt expansiewater uit de veiligheidsklep.
- Stel periodiek de veiligheidsklep in werking, zodat vastzitten, bv. door kalkafzettingen, voorkomen wordt.
- Tap het toestel af zoals beschreven in het hoofdstuk "Installatie/onderhoud/het toestel aftappen".
- Installeer een type-gekeurd(e) veiligheidsventiel of een veiligheidsmodule in de koudwatertoevoerleiding, die een dergelijk veiligheidsventiel omvat.

- Let er bij het bepalen van de afmetingen van de afvoerleiding op dat het water bij volledig geopende veiligheidsklep ongehinderd kan afgevoerd worden.
- Monteer de afvoerleiding van de veiligheidsklep met een constante afwaartse helling in een vorst-vrije ruimte.
- De afvoerleiding van de veiligheidsklep moet aan de atmosfeerzijde geopend blijven.

BEDIENING

1. Algemene aanwijzingen

De hoofdstukken "Bijzondere info" en "Bediening" zijn bedoeld voor de gebruiker van het toestel en voor de installateur.

Het hoofdstuk "Installatie" is bestemd voor de installateur.



Info

Lees deze handleiding voor gebruik zorgvuldig door en bewaar deze op een veilige plaats. Overhandig de handleiding in voorkomende gevallen aan een volgende gebruiker.

1.1 Veiligheidsaanwijzingen

1.1.1 Structuur veiligheidsaanwijzingen



TREFWOORD Soort gevaar
Hier staan mogelijke gevolgen, wanneer de veiligheidsaanwijzing wordt genegeerd.
► Hier staan maatregelen om het gevaar af te wenden.

1.1.2 Symbolen, soort gevaar

Symbool	Soort gevaar
	Letsel
	Elektrische schok
	Verbranding (Verbranding, verschroeïing)

1.1.3 Trefwoorden

TREFWOORD	Betekenis
GEVAAR	Aanwijzingen die leiden tot zwaar letsel of overlijden, wanneer deze niet in acht worden genomen.
WAARSCHUWING	Aanwijzingen die kunnen leiden tot zwaar letsel of overlijden, wanneer deze niet in acht worden genomen.
VOORZICHTIG	Aanwijzingen die kunnen leiden tot middelmatig zwaar of licht letsel, wanneer deze niet in acht worden genomen.

1.2 Andere aandachtspunten in deze documentatie



Info

Algemene aanwijzingen worden aangeduid met het symbool dat hiernaast staat.
► Lees de aanwijzingsteksten grondig door.

Symbool	Betekenis
	Materiële schade (toestel-, gevolg-, milieuschade)
	Het toestel afdanken

► Dit symbool geeft aan dat u iets moet doen. De vereiste handelingen worden stapsgewijs beschreven.

1.3 Maateenheden



Info

Tenzij anders wordt vermeld, worden alle maten in millimeter aangegeven.

2. Veiligheid

2.1 Voorgeschreven gebruik

Het gesloten (drukvaste) toestel is bedoeld voor de opwarming van drinkwater. Dit toestel is geschikt voor één of meer tappunten.

Het toestel is bestemd voor gebruik in een huishoudelijke omgeving. Het kan veilig bediend worden door personen die daarover niet geïnstrueerd zijn. Het toestel kan eveneens buiten een huishouden gebruikt worden, bv. in het kleinbedrijf, voor zover het op dezelfde wijze gebruikt wordt.

Elk ander gebruik geldt niet als gebruik conform de voorschriften. Tot gebruik conform de voorschriften behoort ook het in acht nemen van deze handleiding evenals de handleidingen voor de gebruikte accessoires.

2.2 Veiligheidsaanwijzingen



WAARSCHUWING verbranding

De temperatuur van de kraan kan bij gebruik hoger worden dan 60 °C.
Bij uitlooptemperaturen van meer dan 43 °C bestaat gevaar voor brandwonden.

Toestelbeschrijving



WAARSCHUWING letsel
Alleen een installateur heeft toestemming de temperatuurinstelknop eraf te trekken.



WAARSCHUWING letsel
Het toestel kan door kinderen vanaf 3 jaar, alsmede door personen met verminderde fysieke, sensorische of geestelijke vermogens of met een gebrek aan ervaring en kennis gebruikt worden, wanneer er toezicht op hen gehouden wordt, of wanneer ze met betrekking tot het veilige gebruik van het toestel geïnstrueerd zijn en de gevaren die daaruit ontstaan, begrepen hebben. Kinderen in de leeftijd van 3 tot 8 jaar mogen alleen de kraan bedienen die op het toestel aangesloten is. Kinderen mogen niet met het toestel spelen. Kinderen mogen zonder toezicht geen reiniging of gebruikersonderhoud uitvoeren.

Als kinderen of personen met verminderde fysieke, sensorische of geestelijke vermogens het toestel gebruiken, adviseren we een permanente temperatuurbegrenzing. De begrenzing kan door de installateur ingesteld worden.



Materiële schade
Als de afvoerleiding van de veiligheidsklep gesloten wordt, kan het expansiewater waterschade veroorzaken.
▶ Sluit de afvoerleiding niet af.



Materiële schade
Het toestel en de kraan dienen door de gebruiker tegen vorst beschermd te worden.

2.3 Keurmerk

Zie het typeplaatje op het toestel.

3. Toestelbeschrijving

Het gesloten (drukvast) toestel houdt het water continu op de vooraf ingestelde temperatuur. Het toestel wordt automatisch ingeschakeld zodra de temperatuur in het toestel onder de ingestelde waarde daalt.

Afhankelijk van het seizoen leveren verschillende koudwatertemperaturen verschillende maximale mengwatervolumes en uitloopvolumes.



Info
De installateur kan een temperatuurbegrenzing op het toestel instellen (zie hoofdstuk: "Installatie/instellingen/temperatuurbegrenzing instellen").



Info
Het toestel staat onder druk van de waterleiding. Wanneer de boiler verwarmd wordt, neemt het watervolume toe. Het expansiewater druipt dan af door de veiligheidsklep. Dit is een noodzakelijk en normaal proces.

3.1 Bediening

U kunt de gewenste uitlooptemperatuur van het warm water traploos instellen met de temperatuurinstelknop. Tijdens het opwarmen is de opwarmindicator aan.

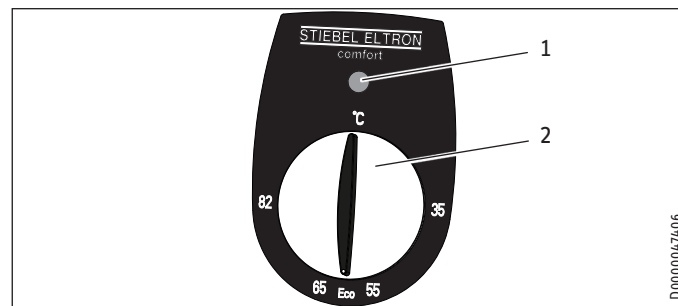

- 1 Opwarmindicator
- 2 Temperatuurinstelknop

Bepaald door het systeem kunnen de temperaturen afwijken van de gevraagde waarde.

°C = Koud. Met deze instelling is het toestel beschermd tegen vorst. De kraan en de waterleiding zijn niet beschermd.

Eco = Aanbevolen energiespaarstand (ca. 60 °C), geringe steenvorming

82 = Maximale insteltemperatuur

4. Reiniging, verzorging en onderhoud

- ▶ Gebruik geen schurende reinigingsmiddelen of reinigingsmiddelen met oplosmiddelen. Een vochtige doek volstaat om het toestel te onderhouden en te reinigen.
- ▶ Controleer periodiek de kranen. Verwijder kalk op de kraanuitlopen met in de handel verkrijgbare ontkalkingsmiddelen.
- ▶ Laat de werking van de veiligheidsgroep regelmatig controleren door een installateur.

Bijna al het water geeft kalk af bij hoge temperaturen. De kalk slaat neer in het toestel en beïnvloedt de werking en de levensduur van het toestel. De verwarmingselementen moeten daarom, indien nodig, ontkalkt worden. De installateur, die op de hoogte is van de plaatselijke waterkwaliteit, deelt u mee wanneer de volgende ontkalking moet worden uitgevoerd.

5. Problemen verhelpen

Storing	Oorzaak	Oplossing
Het toestel levert geen warm water.	De temperatuurinstelknop is ingesteld op "°C". Het toestel heeft geen spanning.	Schakel het toestel in door de temperatuurinstelknop te draaien. Controleer de stekker/de zekeringen van de huisinstallatie.
Water kan alleen met een verminderd volume worden afgetapt.	De straalregelaar in de kraan is verkalkt.	Ontkalk/vervang de straalregelaar.
Sterke kookgeluiden in het toestel.	Er heeft zich kalk afgezet in het toestel.	Laat het toestel door de installateur ontkalken.

Monteer het toestel verticaal en in de buurt van het tappunt.

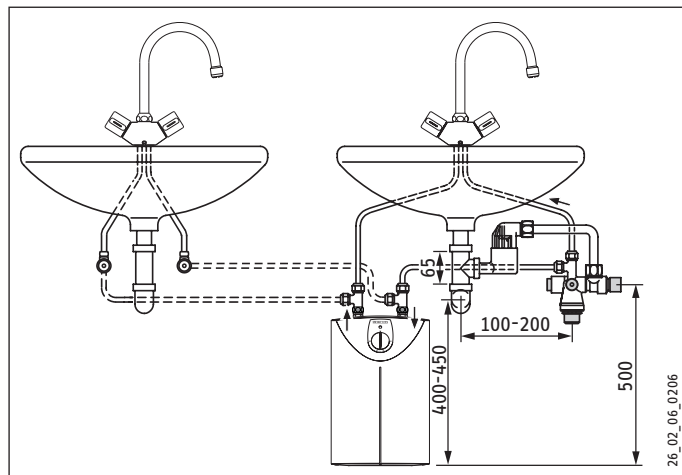

9. Montage



Materiële schade

Houd bij gebruik van kunststofbuizen rekening met de extreme werkomstandigheden en storingssituaties die zich in het toestel kunnen voordoen (zie hoofdstuk "Installatie/technische gegevens/extreme werkings- en storingssituaties").

- ▶ Voor de wateraanvoer van twee wastafels gebruikt u de "Warterverdeler T-stukken" (zie hoofdstuk "Installatie/toestelbeschrijving/noodzakelijk toebehoren").
- ▶ Leg bijvoorbeeld de leidingen naar de tweede kraan ter plaatse aan met 10 mm koperbuis.

9.1 Veiligheidsgroep monteren

- ▶ Monteer de veiligheidsgroep in de koudwateraanvoerleiding van het toestel.
- ▶ Houd rekening met de aanwijzingen voor de veiligheidsgroep (zie hoofdstuk "Installatie/veiligheid/instructies voor de veiligheidsgroep").
- ▶ Houd rekening met de instructies in de installatiehandleiding van de veiligheidsgroep.

9.2 Montage van het toestel

- ▶ Teken de boorgaten af met de montagesjabloon (zie midden-deel van deze handleiding).
- ▶ Boor de gaten en plaats geschikte pluggen.
- ▶ Monteer de wandbevestiging met geschikte schroeven.
- ▶ Hang het toestel aan de wandbevestiging.



Info

U kunt de overtollige aansluitkabel in de kabelopberging plaatsen.

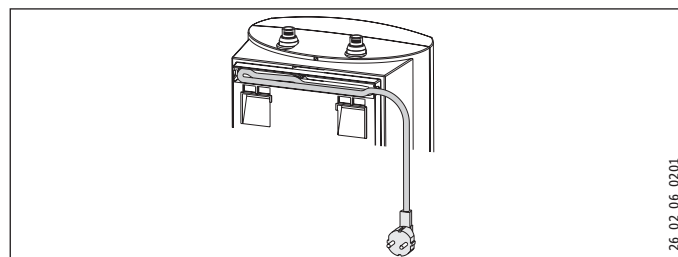

9.3 Wateraansluiting



Materiële schade

Voer alle werkzaamheden voor wateraansluiting en installatie uit conform de voorschriften.



Materiële schade

Bij het vastdraaien van de schroefkoppelingen dient u deze tegen te houden met een geschikte schroef sleutel.

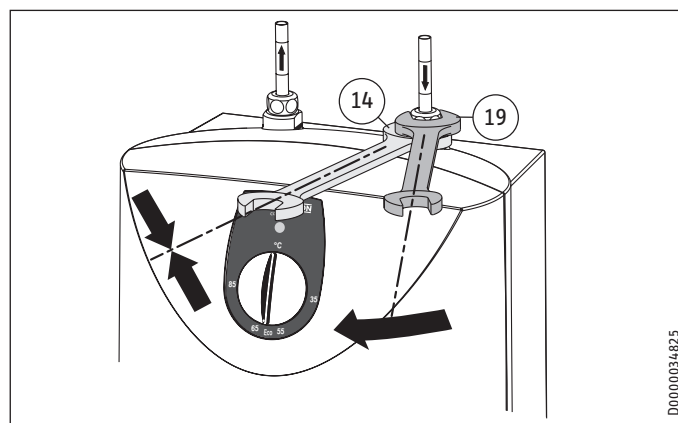

Materiële schade

Het toestel kan defect raken.

- ▶ Verwissel de wateraansluitingen niet.
- ▶ Stel het debiet in (zie de handleiding voor de veiligheidsgroep). Houd rekening met het maximaal toegelaten debiet bij volledig geopende kraan (zie "Installatie/technische gegevens/gegevenstabel").
- ▶ Sluit de hydraulische aansluitingen met een vlakke afdichting aan.

Stem de kleurcode van de kraan-wateraansluitingen en van het toestel op elkaar af:

- Rechts blauw = "Koudwatertoevoer"
- Links rood = "Warmwateruitloop"

- ▶ Schroef de wateraansluitingen van de kraan vast op het toestel.



Info

Let erop dat de wateraansluitingen tijdens de montage niet geknikt worden. Vermijd trekspanning tijdens de montage.

9.4 Elektrische aansluiting



WAARSCHUWING ELEKTRISCHE SCHOK
Voer alle werkzaamheden voor elektriciteitsaansluitingen en installatie uit conform de voorschriften.



WAARSCHUWING ELEKTRISCHE SCHOK
Bij vaste aansluiting op het elektriciteitsnet via een aansluitdoos moet het toestel met een afstand van minstens 3 mm op alle polen van het elektriciteitsnet kunnen losgekoppeld worden.



WAARSCHUWING ELEKTRISCHE SCHOK
Zorg ervoor dat het toestel is aangesloten op de aardleiding.



Materiële schade
De op het typeplaatje aangegeven spanning moet overeenkomen met de netspanning.
▶ Neem de gegevens op het typeplaatje in acht.

De volgende elektrische aansluitmogelijkheden zijn toegelaten:

	SHU 5 SLi	SHU 5 SL GB
Aansluiting op een vrij toegankelijk, geaard stopcontact met overeenkomstige stekker	X	-
Vaste aansluiting op een toestelcontactdoos met aardleiding	X	X

10. Ingebruikname



WAARSCHUWING ELEKTRISCHE SCHOK
De ingebruikname mag alleen uitgevoerd worden door een installateur die rekening houdt met alle veiligheidsvoorschriften.

10.1 Eerste ingebruikname



Materiële schade
Wanneer de volgorde (eerst water, dan stroom) niet wordt nageleefd, treedt de veiligheidstemperatuurbegrenzer in werking.
Ga als volgt te werk:
▶ Vervang eventueel de temperatuurregelaar.
▶ Druk op de resetknop om de veiligheidstemperatuurbegrenzer gereed te maken voor gebruik (zie hoofdstuk "Installatie/storingen verhelpen/veiligheidstemperatuurbegrenzer activeren").

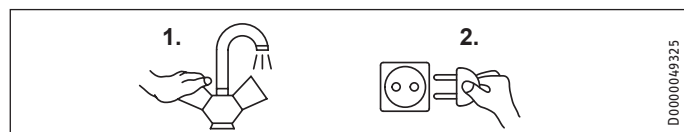

- ▶ Open de warmwaterklep van de kraan of zet de eenhendel mengkraan op "warm" totdat het water zonder bellen naar buiten stroomt.
- ▶ Test de veiligheidsgroep. Bij het openzetten moet er een volle waterstraal uitlopen.

- ▶ Steek de stekker in het geaarde stopcontact of schakel de zekering van de huisinstallatie in.
- ▶ Kies een temperatuur.
- ▶ Test of alle waterinstallaties lekdicht zijn.

10.1.1 Overdracht van het toestel

- ▶ Leg aan de gebruiker uit hoe het toestel werkt. Instrueer hem over het gebruik.
- ▶ Wijs de gebruiker op mogelijk gevaar, met name het gevaar van brandwonden.
- ▶ Overhandig deze handleiding en de handleidingen van het eventuele toebehoren.

10.2 Opnieuw in gebruik nemen

Zie hoofdstuk "Installatie/ingebruikname/eerste ingebruikname".

11. Instellingen

11.1 Temperatuurbegrenzing instellen

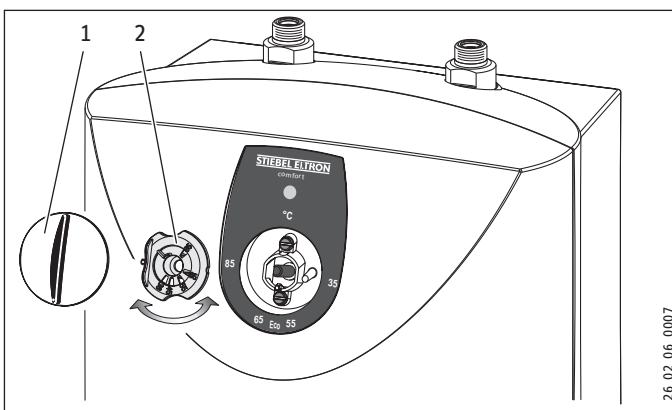

- 1 Temperatuurinstelknop
- 2 Begrenzingsring

Met behulp van de begrenzingsring onder de temperatuurinstelknop kunt u het instelbereik van de temperatuurinstelknop tot een maximale waarde begrenzen.

- ▶ Draai de temperatuurinstelknop naar de nulstand (tot tegen de linkeraanslag op "°C").
- ▶ Trek de temperatuurinstelknop en de begrenzingsring van het toestel.
- ▶ Zet de begrenzingsring met de gewenste maximale instelling op de regelas.
- ▶ Monteer de temperatuurinstelknop in de nulstand (°C).

12. Buitendienststelling

- ▶ Koppel het toestel los van het elektriciteitsnet door de stekker uit het stopcontact te trekken of de zekering van de huisinstallatie uit te schakelen.
- ▶ Tap het toestel af (zie het hoofdstuk "Installatie/onderhoud/toestel aftappen").

13. Storingen verhelpen

Storing	Oorzaak	Oplossing
Het toestel levert geen warm water.	De veiligheidstemperatuurbegrenzer is geactiveerd.	Verhelp de oorzaak van de fout. Vervang eventueel de temperatuurregelaar. Maak de veiligheidstemperatuurbegrenzer weer gereed voor gebruik door de resetknop op de begrenzer in te drukken.
Sterke kookgeluiden in het toestel.	Er heeft zich kalk afgezet in het toestel.	Ontkalk het toestel.

13.1 Veiligheidstemperatuurbegrenzer activeren

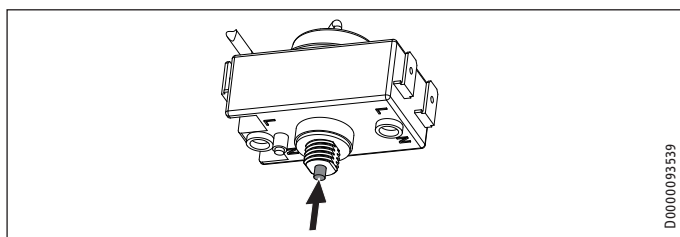

- ▶ Druk de resetknop in.

14. Onderhoud



WAARSCHUWING elektrische schok
Scheid alle polen van het toestel van het elektriciteitsnet voor aanvang van alle werkzaamheden.

- ▶ Demonteer het toestel bij onderhoudswerken.

14.1 Het toestel aftappen



WAARSCHUWING verbranding
Tijdens het aftappen kan er heet water uit het toestel lopen.

- ▶ Tap het toestel af via de aansluitstompen.

14.2 Toestel openen

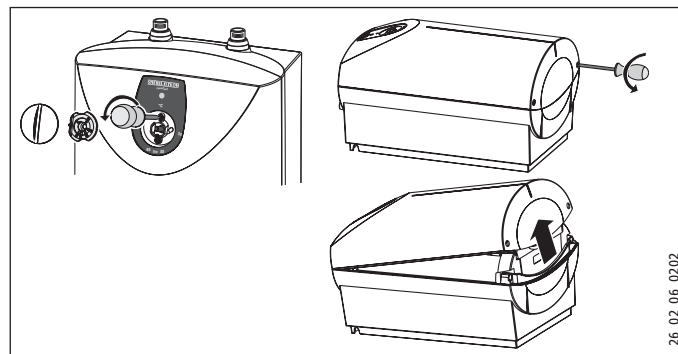

- ▶ Trek de temperatuurinstelknop en de begrenziingsring van het toestel.
- ▶ Draai de schroeven onder de temperatuurinstelknop uit.
- ▶ Open de bovenkap door de vergrendelschroeven naar binnen te laten zakken en de kap uit te zwenken en af te nemen.

14.3 Toestel ontkalken

- ▶ Demonteer de verwarmingsflens.
- ▶ Verwijder grove kalk van het verwarmingselement door voorzichtig te kloppen.
- ▶ Dompel het verwarmingselement tot aan de flensplaat in het ontkalkingsmiddel.

14.4 Aardleiding controleren

- ▶ Controleer de aardleiding (conform het AREI/Algemeen Reglement voor elektrische installaties) bij een wateraansluitstomp en bij het aardleidingcontact van de aansluitkabel.

14.5 Aansluitkabel vervangen

De aansluitkabel mag alleen door een installateur vervangen worden door een origineel onderdeel. Als alternatief kunt u de elektrische kabel H05VV-F3x1,0 gebruiken.

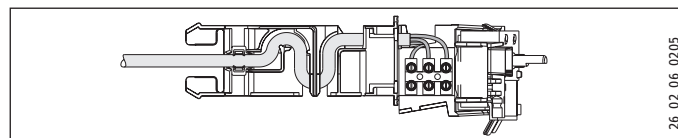

- ▶ Plaats de aansluitkabel in de geleiding.

14.6 Temperatuursensor in schermpijp positioneren

- ▶ Steek bij vervanging van de temperatuurregelaar en veiligheidstemperatuurbegrenzer de temperatuursensor in de schermpijp.

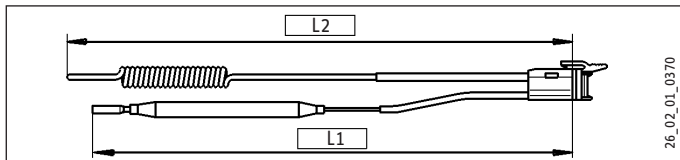

- L1 Temperatuurregelaar
L2 Veiligheidstemperatuurbegrenzer

	L1	L2
SHU 5 SLi	170	180
SHU 5 SL GB	170	180

15. Technische gegevens

15.1 Afmetingen en aansluitingen

SHU 5 SLi

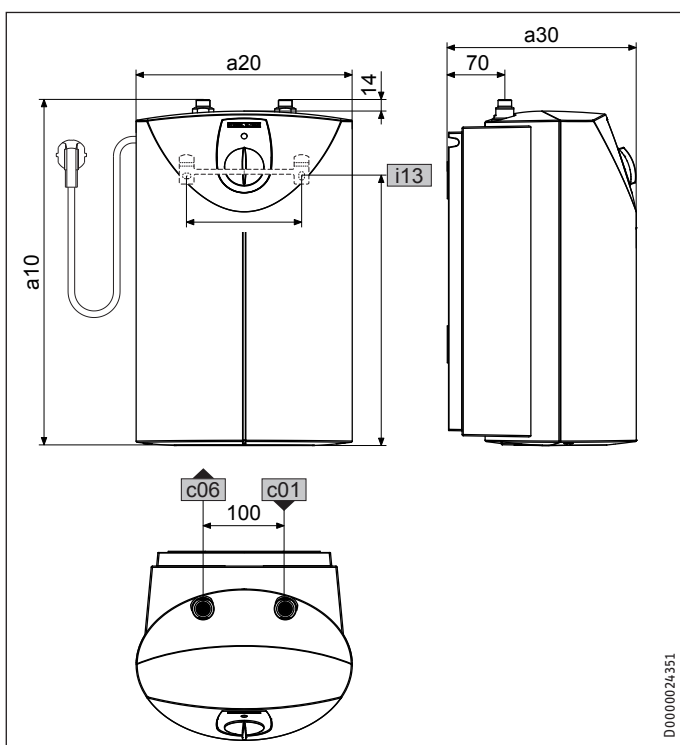

			SHU 5 SLi
a10	Toestel	Hoogte	mm 421
a20	Toestel	Breedte	mm 263
a30	Toestel	Diepte	mm 230
c01	Koudwatertoevoer	Buitendraad	G 3/8 A
c06	Warmwateruitloop	Buitendraad	G 3/8 A
i13	Wandbevestiging	Hoogte	mm 328
		Gatafstand horizontaal	mm 140

SHU 5 SL GB

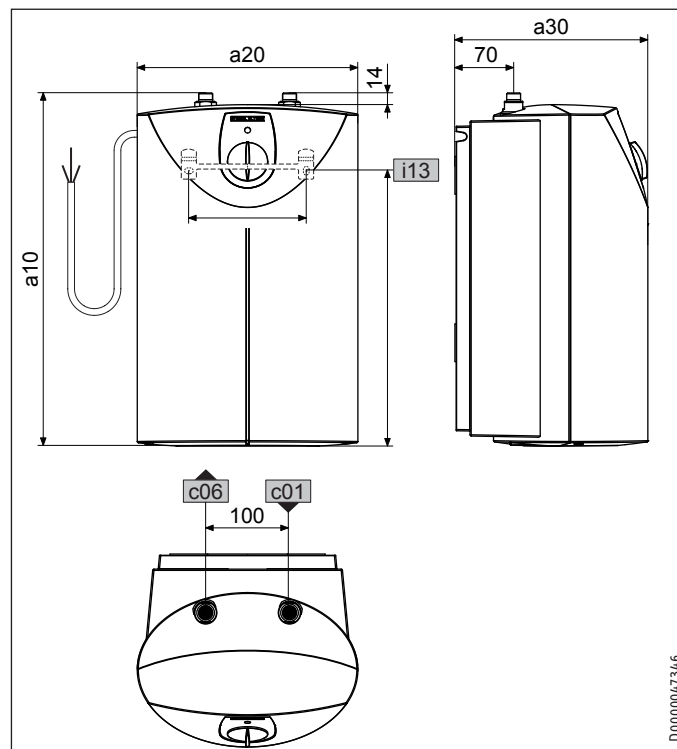

			SHU 5 SL GB
a10	Toestel	Hoogte	mm 421
a20	Toestel	Breedte	mm 263
a30	Toestel	Diepte	mm 230
c01	Koudwatertoevoer	Buitendraad	G 3/8 A
c06	Warmwateruitloop	Buitendraad	G 3/8 A
i13	Wandbevestiging	Hoogte	mm 328
		Gatafstand horizontaal	mm 140

15.2 Elektriciteitschema

1/N/PE ~ 220 - 240 V

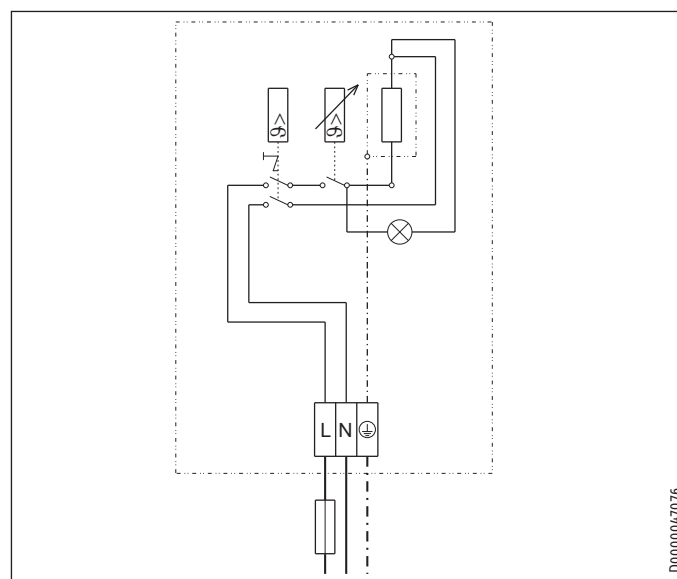

Technische gegevens

15.3 Opwarmdiagram

Het opwarmdiagram is afhankelijk van de verkalking en van de restwarmte. De opwarmtijd bij een koudwatertoevoer van 10 °C en maximale temperatuurinstelling vindt u in het diagram.

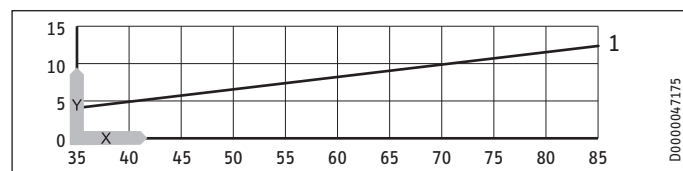

- x Temperatuur in °C
- y Duur in min
- 1 2 kW-toestel

15.4 Plaatselijke vergunningen en certificaten

De keurmerken zijn vermeld op het typeplaatje.

15.5 Extreme werkings- en storingsomstandigheden

In geval van een storing kan de temperatuur in de installatie kortstondig tot maximaal 105 °C stijgen.

15.6 Gegevens over het energieverbruik

Productgegevensblad: Conventionele warmwaterbereider volgens verordening (EU) nr. 812/2013 | 814/2013

	SHU 5 SLi	SHU 5 SL GB
	222151	222153
Fabrikant	STIEBEL ELTRON	STIEBEL ELTRON
Tapprofiel	XXS	XXS
Energieklasse	A	A
Energetisch rendement	% 37	37
Jaarlijks stroomverbruik	kWh 497	497
Temperatuurinstelling af fabriek	°C 55	55
Geluidsniveau	dB(A) 15	15
Dagelijks stroomverbruik	kWh 2,313	2,313

15.7 Gegevenstabel

	SHU 5 SLi	SHU 5 SL GB
	222151	222153
Hydraulische gegevens		
Nominale inhoud	l 5	5
Mengwatervolume 40 °C	l 10	10
Elektrische gegevens		
Nominale spanning	V 220 230 240	220 230 240
Nominaal vermogen	kW 1,8 2,0 2,2	1,8 2,0 2,2
Nominale stroom	A 8,3 8,7 9,1	8,3 8,7 9,1
Zekering	A 10 10 10	10 10 10
Fasen	1/N/PE	1/N/PE
Frequentie	Hz 50/60	50/60
Werkingsgebied		
Temperatuurinstelbereik	°C ca. 35 - 82	ca. 35 - 82
Max. toegelaten druk	MPa 0,7	0,7
Max. debiet	l/min 5	5
Energiegegevens		
Energieverbruik in stand-by/24 uur bij 65 °C	kWh 0,29	0,29
Energieklasse	A	A
Uitvoeringen		
Beschermingsgraad (IP)	IP24 D	IP24 D
Montagewijze	Onderbouw	Onderbouw
Uitvoering	gesloten	gesloten
Materiaal binnenreservoir	Koper	Koper
Materiaal isolatie	EPS	EPS
Materiaal behuizing	PS	PS
Kleur	wit	wit
Aansluitingen		
Wateraansluiting	G 3/8 A	G 3/8 A
Afmetingen		
Diepte	mm 230	230
Hoogte	mm 421	421
Breedte	mm 263	263
Gewichten		
Gewicht	kg 5,2	5,2

Garantie

Voor toestellen die buiten Duitsland zijn gekocht, gelden de garantievoorwaarden van onze Duitse ondernemingen niet. Bovendien kan in landen waar één van onze dochtermaatschappijen verantwoordelijk is voor de verkoop van onze producten, alleen garantie worden verleend door deze dochtermaatschappij. Een dergelijk garantie wordt alleen verstrekt, wanneer de dochtermaatschappij eigen garantievoorwaarden heeft gepubliceerd. In andere situaties wordt er geen garantie verleend.

Voor toestellen die in landen worden gekocht waar wij geen dochtermaatschappijen hebben die onze producten verkopen, verlenen wij geen garantie. Een eventueel door de importeur verzekerde garantie blijft onverminderd van kracht.

Milieu en recycling

Wij verzoeken u ons te helpen ons milieu te beschermen. Doe de materialen na het gebruik weg overeenkomstig de nationale voorschriften.